

Израда модела од картона – кућица за пса

Ове недеље се бавимо израдом макете према техничком цртежу, који смо направили прошле недеље.

Потребно је одабрати хромо картон, хамер или слично, који се лако сече и савија (немојте користити лепенку -вишеслојни амбалажни картон од кога су израђене кутије за робу широке потрошње).

Пренети мере на материјал (том приликом се не врши котирање) водећи рачуна о економичности – искоришћености материјала, како би вам материјал остао и за неку следећу вежбу.

Сечење се може обавити маказама или скалпелом (водите рачуна да не сечете по испрекиданим линијама - то су линије по којима се врши савијање).

Када су делови пажљиво исечени приступити савијању по испрекиданим линијама, преко лењира.

Састављање извршити „Охо“ или сличним лепком. Лепак се танко нанесе, размаже и сачека да се мало просуши, потом се прецизно споје делови а тај спој се притисне и сачека кратко да се површине залепе.

Напомена: Ученици који долазе у школу (група А) кућицу ће правити на часу. Потребно је да донесу картон, маказе, лепак и неки материјал за подлогу при раду, јер нисмо у радионици за технику и технологију. Остали ученици, кућицу ће направити код куће, снимити и послати преко Гугл учионице.

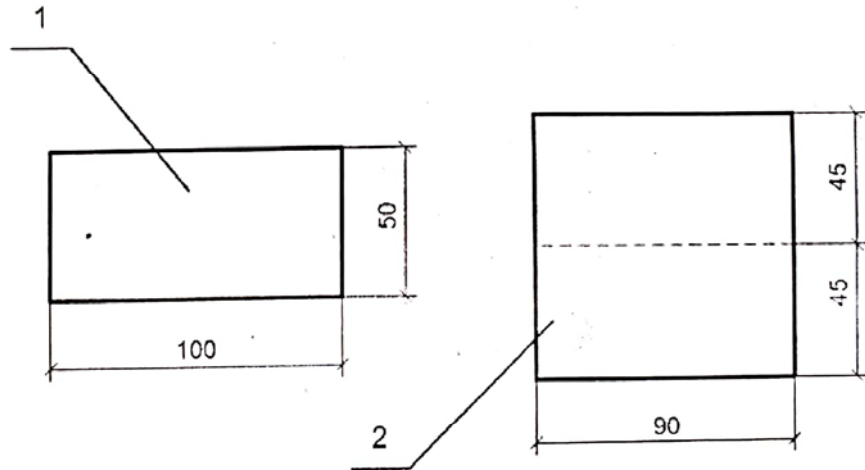
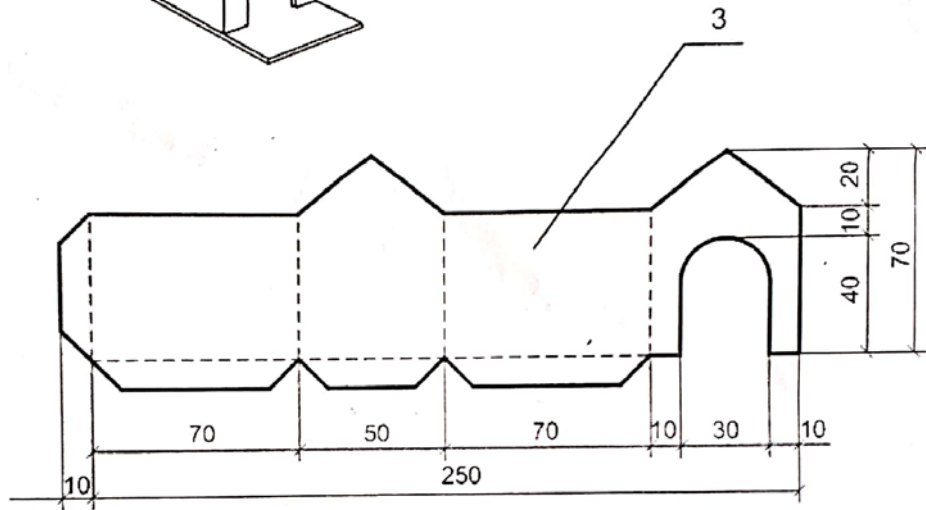
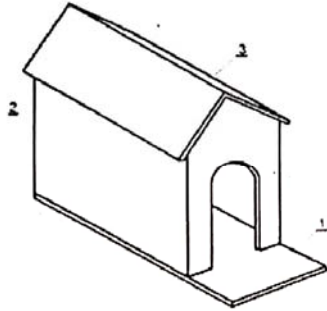

Поз.	Назив	Ком.	Материјал
3	Омотач	1	Хромо картон 300g/m ²
2	Кров	1	Хромо картон 300g/m ²
1	Постоље	1	Хромо картон 300g/m ²
Размера 1 : 2		Кућица за пса	
			Цртеж број 1